



**CÓDIGO:**  
**AB8014**

## FICHA TÉCNICA

Bomba De Agua Sumergible De Carga Solar De 100W/12V, Set De 4 Piezas.

**SOLAR Water pump**

Voltage <b>12V(DC)</b>	Max Flow <b>1.6GPM</b>
Max Head <b>30M(100ft)</b>	Power <b>96W</b>

DC Motor Large Flow Assurance

**Small Size&Useful**

**Size 329x104x104mm**

- Car Washing
- Garden Watering
- Deep well pump

**\*Nombre:** Bomba de agua sumergible de carga solar de 100W/12V Set de 4 piezas

**Cantidad x Empaque:** 1

**Código de Barras:** 7451245786689

**Incluye:** 1 panel solar de 100 W, 1 bomba de agua de 12 V, 1 controlador de carga de 20 A, 1 par de cables solares de 5 mts con conector.

**Potencia:** 100W

**Tipo:** Bombas Eléctricas

**Voltaje:** 12V

**¿Dónde usarlo?:** Jardín, riego agrícola y llenado de tanques, entre otros.

**Capacidad:** Caudal máximo: 1.6 gal / minuto.

**Código de producto:** BAM347

**Longitud:** Cable de 3 mts de largo

**Se vende por:** Unidad

**Tipo de Bomba:** Sumergible de carga solar

## INFORMACIÓN ADICIONAL

Bomba De Agua Sumergible De Carga Solar De 100W, 12V Set De 4 Piezas.

- Solución Ideal Para Riego Remoto Sin Energía Eléctrica Como El Jardín, Riego Agrícola Y Llenado De Tanques, Entre Otros.
- El Panel Solar De 100 W Pueden Convertir La Luz Solar En Corriente Directa Para Suministrar Directamente A La Bomba De Agua. Se Puede Utilizar En Cualquier Zona Expuesta A La Luz Solar.
- Aproximadamente Sube El Agua A Un Metro Segun Lo Estimado

- El Set Incluye:

- 1 Panel Solar Monocristalino De 100 W.
- 1 Bomba De Agua De 12 V.
- 1 Controlador De Carga De 20 A.
- 1 Par De Cables Solares De 5 Mts Con Conector.

- Fuente De Energía: Energía Solar.
- Caudal Máximo: 1,6 Gal/Minuto.
- Inmersión Máxima: 30 Mts.
- Amperios: 8,0 Máx.
- Voltaje: 12 Voltios.
- Corriente De Carga: 20 A.
- Puerto Usb: 5V/2A.
- Tamaño/Peso: 138\*85\*30Mm/150G.
- Longitud Del Cable: 10 Pies (3 M).



## SOLAR Water pump

Voltage **12V(DC)**      Max Flow **1.6GPM**  
 Max Head **30M(100Ft)**      Power **96W**



- DC Motor
- Large Flow
- Assurance

## Small Size&Useful

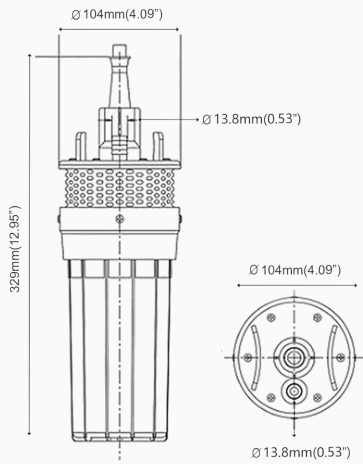

Car Washing



Garden Watering



Deep well pump

**Size 329x104x104mm**

## PWM SOLAR CONTROLLER

Use With Batteries to Make the Pump System More Stable



- Battery Protection
- Motor Protection
- Improve Efficiency