

INSTRUCTIVO DE INSTALACION

FIGURA
4206

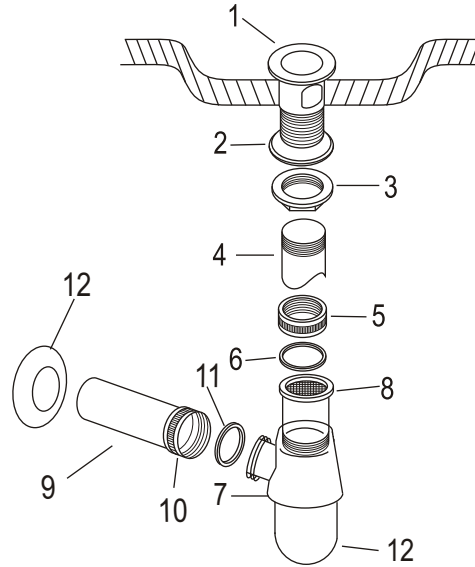

Cod. 991753

INSTALACIÓN:

- 1.- Para instalaciones nuevas omite este paso. Retire el cespól anterior y limpie perfectamente el mueble.
- 2.- Tome la contra (1) e introduzca por la parte superior del mueble. Por el otro extremo de la contra coloque el empaque (2) de forma tal que la parte cónica del empaque (2) vaya hacia el mueble.
- 3.- Igualmente rosque la contra tuerca (3) a la contra (1). Apriete firmemente hasta lograr que el empaque (2) haga sello contra el mueble. No apriete en exceso ya que puede dañar el mueble.
- 4.- Rosque el tubo cromado (4) a la contra (1) de forma que quede bien apretada. Le sugerimos usar cinta de teflón(3 vueltas) entre las roscas.
- 5.- Pase la tuerca (5) y el cuadraring (6) por entre el tubo cromado (4). De igual forma introduzca por el tubo cromado (4) el cuerpo (7) y sujételo por medio de apretar la tuerca (5) contra el cuerpo (7). Verifique que el cuadraring (6) no se salga de su lugar y que el tubo cromado (4) quede por dentro del tubo trampa (8).
- 6.- Por el extremo liso del tubo descarga (9) introduzca la tuerca (10), y por el otro extremo del tubo descarga (9) coloque el empaque sombrero (11). Rosque la tuerca (10) al cuerpo (7) y apriétela firmemente. Asegurese que el empaque sombrero (11) no se salga de su posición. Agregue por un extremo del tubo desagüe el chapetón (12)
- 7.- Conecte el extremo liso del tubo descarga (9) a la entrada de descarga de agua. Alinie el tubo descarga (9) de forma tal que quede horizontalmente o ligeramente inclinado, para fin que fluya el agua libremente.
- 8.- Logrado lo anterior, apriete firmemente la tuerca (5). Finalmente abra el flujo de su mezcladora y verifique que no existan fugas por las uniones de instalación, en caso de existir fugas, apriete con una herramienta adecuada la tuerca donde se presenta la fuga.

MANTENIMIENTO:

- 1.- Es recomendable que periódicamente afloje la canasta cespól (12), retire la basura contenida, limpie todo el interior del cuerpo (7), tubo cromado (4) y trampa (8) con la ayuda de agua y un cepillo. Realizado esto, vuelva a ensamblar la canasta cespól (12), no olvide colocar el empaque interior en su cavidad correspondiente.
- 2.- Nunca utilice abrasivos, detergentes, sustancias químicas o fibras para la limpieza del cespól. Solo utilice una franela humedecida con agua.

OPERACIÓN:

- 1.- Este tipo de cespól cuenta con una trampa (8) que tiene la función de obstruir el paso de malos olores o animales que provienen de la descarga de agua.
- 2.- Igualmente cuenta con una canasta cespól (12) en la parte inferior del cuerpo (7) que le ayuda a dar mantenimiento interior y además de atrapar objetos pesados que cargan dentro del cespól.

