



Nr.:

Fecha: 26-SEP-2019

Cliente :

TECHNICAL PROPOSAL

Motor trifásico de inducción - Rotor de jaula

Línea del producto : W22 Carcasa de Hierro Gris - Standard Efficiency - IE1

Catalog Number :

List Price : \$

Observaciones:

Ejecutante:

Verificado:



Nr.:

Fecha: 26-SEP-2019

HOJA DE DATOS

Motor trifásico de inducción - Rotor de jaula

Cliente :
Línea del producto : W22 Carcasa de Hierro Gris - Standard Efficiency - IE1

Carcasa : 160L
Potencia : 30 HP
Frecuencia : 60 Hz
Polos : 2
Rotación nominal : 3535 rpm
Deslizamiento : 1,81 %
Voltaje nominal : 220/440 V
Corriente nominal : 72,4/36,2 A
Corriente de arranque : 557/279 A
Ip/In : 7,7
Corriente en vacío : 20,0/10,0 A
Par nominal : 59,5 Nm
Par de arranque : 240 %
Par máxima : 280 %
Categoría : ---
Clase de aislación : F
Elevación de temperatura : 80 K
Tiempo de rotor bloqueado : 8 s (caliente)
Factor de servicio : 1,15
Régimen de servicio : S1
Temperatura ambiente : -20°C - +40°C
Altitud : 1000 m
Protección : IPW55
Masa aproximada : 124 kg
Momento de inercia : 0,06263 kgm²
Nivel de ruido : 72 dB(A)

	Delantero	Trasero	Carga	Factor de potencia	Rendimiento (%)
Rodamiento	6309 ZZ-C3	6209 ZZ-C3	100%	0,88	90,6
Intervalo de lubricación	---	---	75%	0,84	90,6
Cantidad de grasa	---	---	50%	0,76	89,6

Observaciones:

Rendimiento de acuerdo con el método indirecto de IEC 60034-1:2007 con pérdidas aleatorias de la carga determinadas de las medidas.

Ejecutante

Verificado



Nr.:

Fecha: 26-SEP-2019

CURVAS CARACTERÍSTICAS EN FUNCIÓN DE LA POTENCIA Motor trifásico de inducción - Rotor de jaula

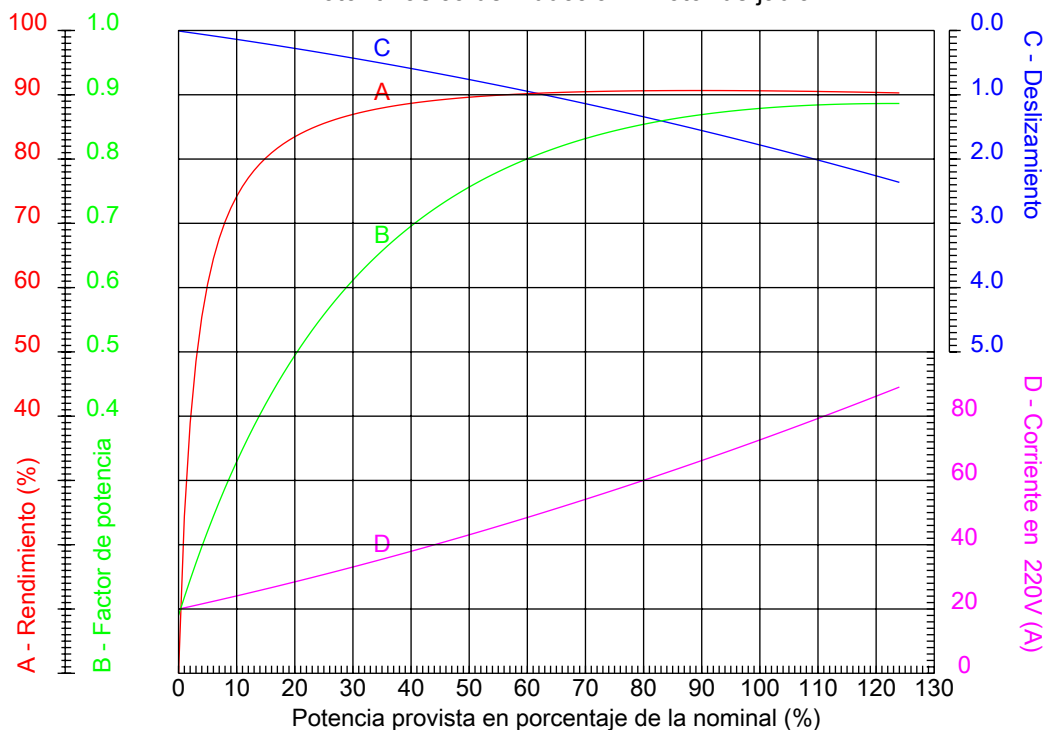

Cliente :
Línea del producto : W22 Carcasa de Hierro Gris - Standard Efficiency - IE1

Carcasa	: 160L	Ip/In	: 7,7
Potencia	: 30 HP	Régimen de servicio	: S1
Frecuencia	: 60 Hz	Factor de servicio	: 1,15
Rotación nominal	: 3535 rpm	Categoría	: ---
Voltaje nominal	: 220/440 V	Par de arranque	: 240 %
Corriente nominal	: 72,4/36,2 A	Par máxima	: 280 %
Clase de aislación	: F		

Observaciones:

Ejecutante

Verificado



Nr.:

Fecha: 26-SEP-2019

CURVAS CARACTERÍSTICAS EN FUNCIÓN DE LA ROTACIÓN Motor trifásico de inducción - Rotor de jaula

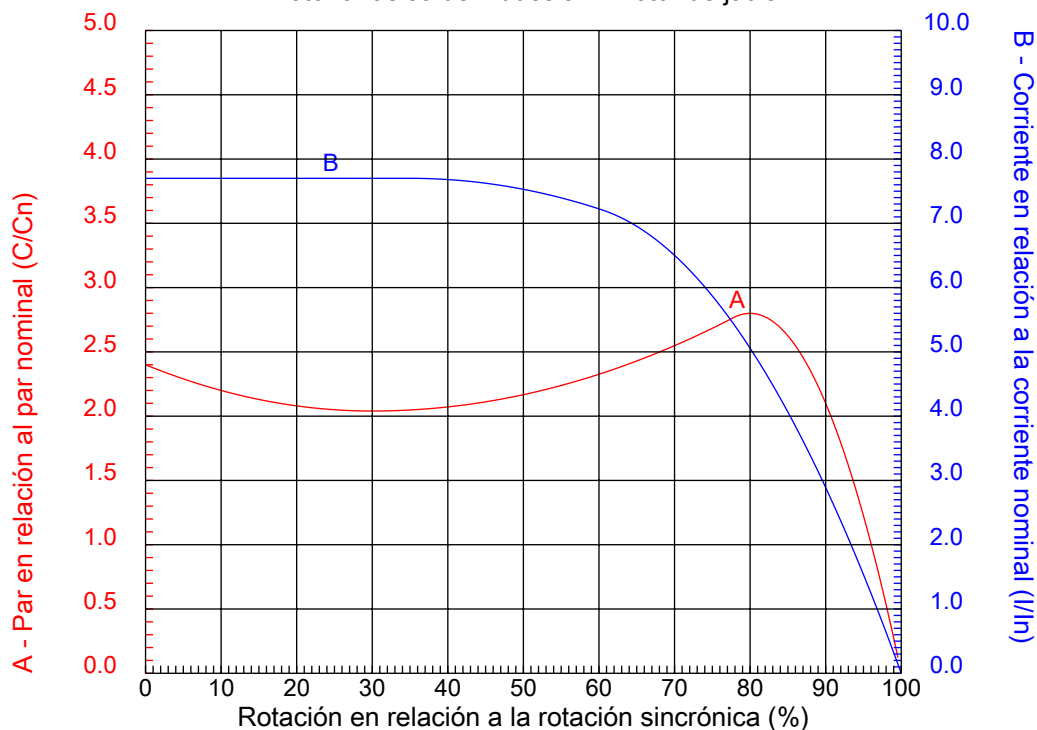

Cliente :
Línea del producto : W22 Carcasa de Hierro Gris - Standard Efficiency - IE1

Carcasa	: 160L	Ip/In	: 7,7
Potencia	: 30 HP	Régimen de servicio	: S1
Frecuencia	: 60 Hz	Factor de servicio	: 1,15
Rotación nominal	: 3535 rpm	Categoría	: ---
Voltaje nominal	: 220/440 V	Par de arranque	: 240 %
Corriente nominal	: 72,4/36,2 A	Par máxima	: 280 %
Clase de aislación	: F		

Observaciones:

Ejecutante

Verificado

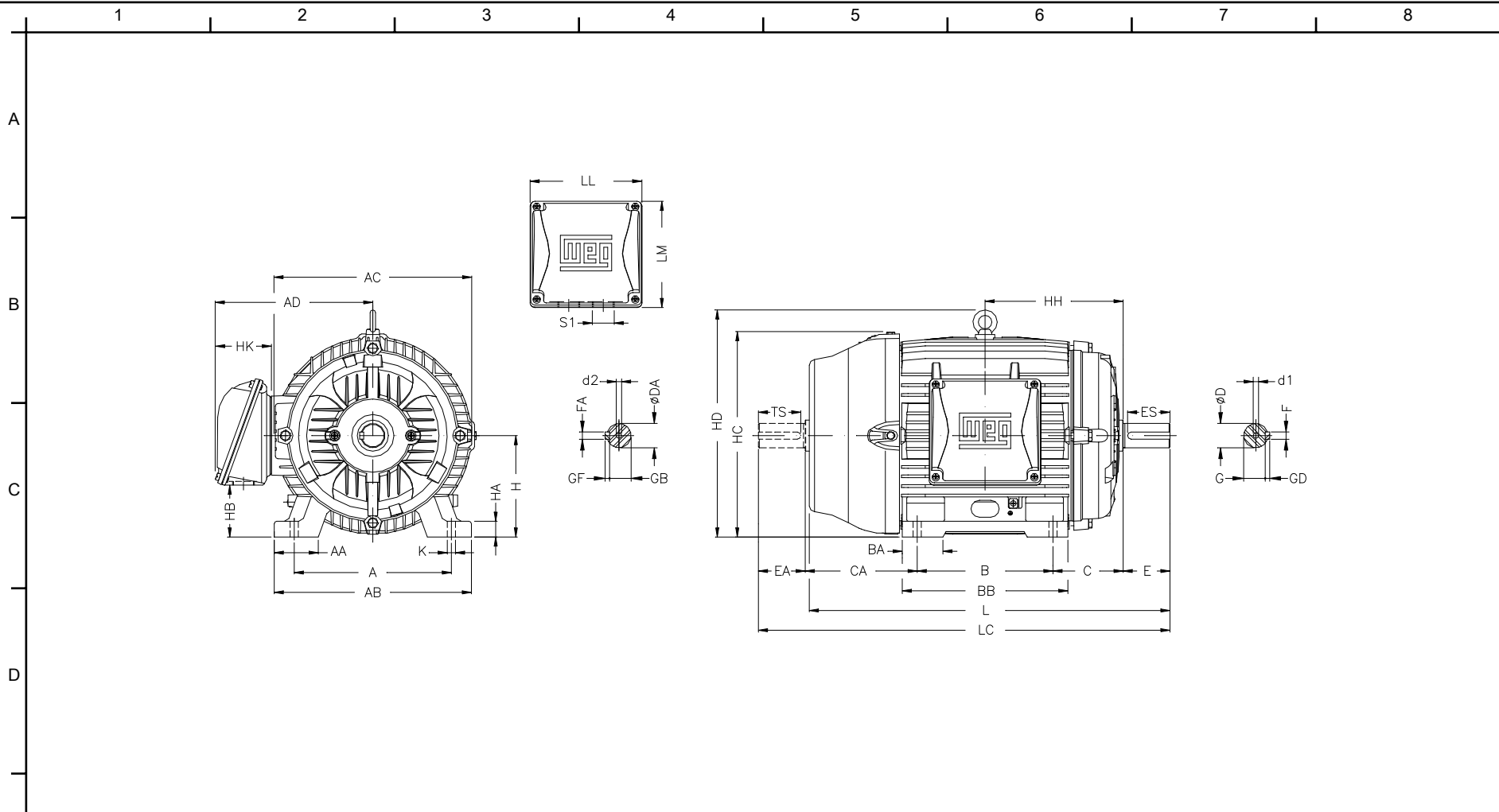

E	A 254	AA 44	AB 292	AC 329	AD 266
	B 254	BA 63	BB 298	C 108	CA 174
	D 42k6	E 110	ES 80	F 12	G 37
	GD 8	DA 42k6	EA 110	TS 80	FA 12
	GB 37	GF 8	H 160	HA 17	HB 79
F	HC 331	HD 380	HF 168	HH 235	HK 101
	K 14.5	L 642	LC 756	LL 198.5	LM 190
	S1 2xM40x1.5	d1 DM16	d2 DM16		

Observaciones:	
Ejecutante:	
Verificado:	
Cliente:	
W22 Carcasa de Hierro Gris - Standard Efficiency - IE1	
Motor trifásico de inducción Carcasa 160L - IPW55	26-SEP-2019