

FICHA TÉCNICA

Barra Antipánico Universal 2 Puntos Lock

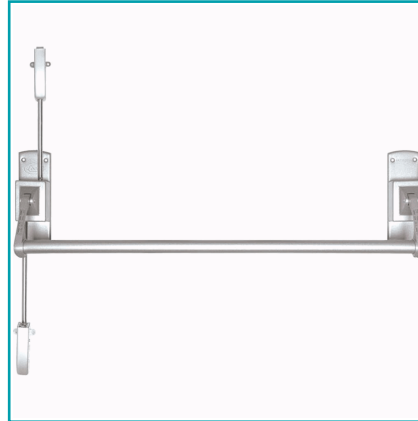
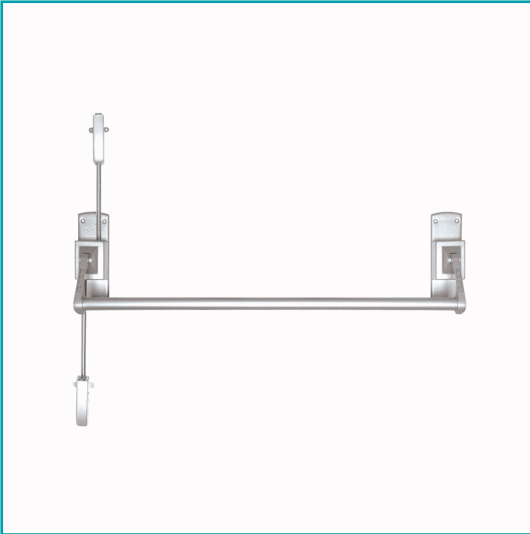

CÓDIGO:
P1288-L220AL

***Nombre:** Barra antipánico universal 2 puntos Lock

Caja Master: 1

Código de Barras: 660731801019

Código de producto: P1288-L220AL

EAN o UPC: 660731801019

Fondo (Paquete) cm: 97

Garantía: 1 año

Incluye: Barra antipánico

Largo (Paquete) cm: 11

Marca: Lock

Peso (Kg): 4.06

Tipo: Barras antipánico y Cierrapuertas

INFORMACIÓN ADICIONAL

-Barra Antipánico Universal 2 Puntos Lock.. -Para Puertas Abatibles Con Espesores De 1" A 2" (25Mm A 51Mm).. -Operación Silenciosa.. -Acción Vertical De Toque En Dos Puntos.. -Ajustable Para Diferentes Anchos Y Altos De Puertas.. -Picaporte Y Barra De Acción Precisa En Caso De Emergencias.. -Acabado Aluminio. -Acabado: Aluminio
 -Espesor De Puerta Mm: 25 - 51 Mm
 -Función: De Toque 2 Puntos
 -Longitud Total: 815 Mm
 -Medida Contra Mm: 205 X 105 Mm
 Contenido Incluye: Barra Antipánico

