

FICHA TÉCNICA

Sargento Pinza Abrazadera Tipo F 50X150Mm. Con Mango De Plástico.
Fuerza Máxima De Sujeción: 170Kg. Diámetro Del Hilo Del Tornillo: 11Mm.
Empacado En Tarjeta De Papel.

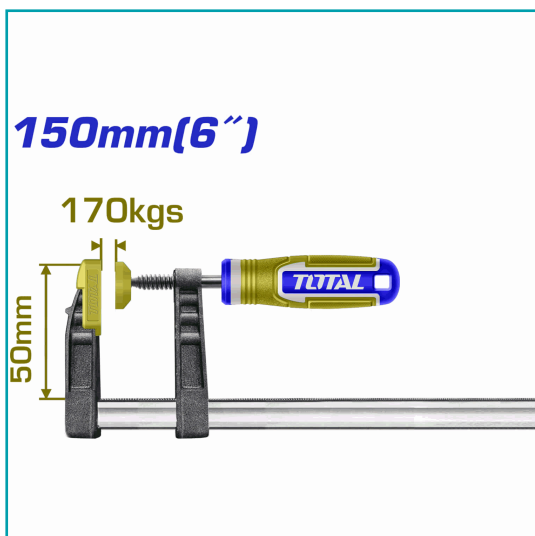

CÓDIGO:
THT1320501

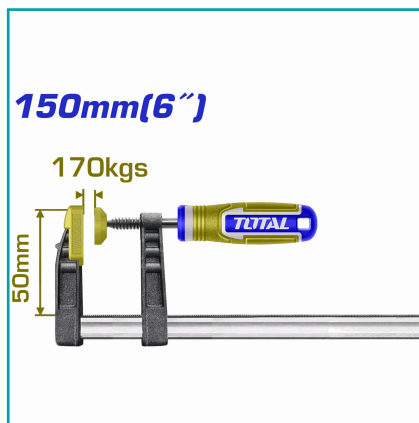

***Nombre:** Sargento Pinza abrazadera Tipo F

Cantidades por caja: Caja grande 50 Caja chica 10

Características: Tipo F 50x150mm. Con mango de plástico.
Fuerza máxima de sujeción: 170Kg. Diámetro del hilo del tornillo: 11mm.

Código de Barras: 6925582181333

Código de producto: THT1320501

Color: Turquesa

Marca: TOTAL TOOLS

Peso (Kg): 0.37

Presentación: Tarjeta de papel

Procedencia: Importado

Se vende por: Unidad

Tipo: Prensas - Pinzas - Sujeción - Ángulos

Usos: Profesional

INFORMACIÓN ADICIONAL

- Sargento Pinza Abrazadera Tipo F 6"
- Tamaño De La Abrazadera: 50X150Mm.
 - Fuerza Máxima De Sujeción: 170Kg.
 - Espesor Y Ancho De La Regla De Hierro: 5X15Mm.
 - Diámetro Del Hilo Del Tornillo: 11Mm.
 - Empacado En Tarjeta De Papel.

150mm(6")



150mm(6")

