

FICHA TÉCNICA

Cerradura De Paleta Para Perfil Angosto, Con Placa Aluminio, 3 Llaves De Cruz.

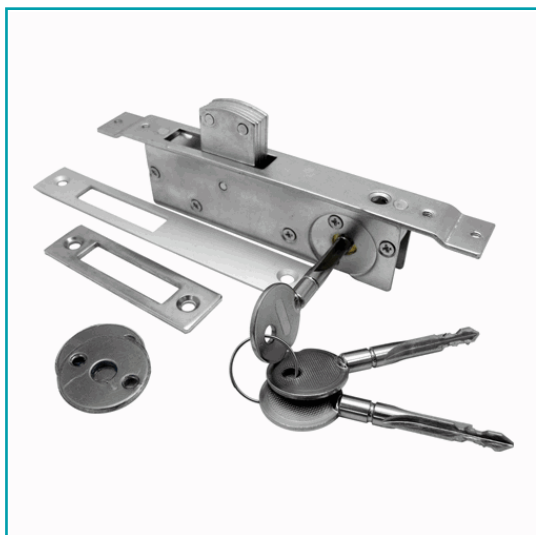

CÓDIGO:
US032 (AL)

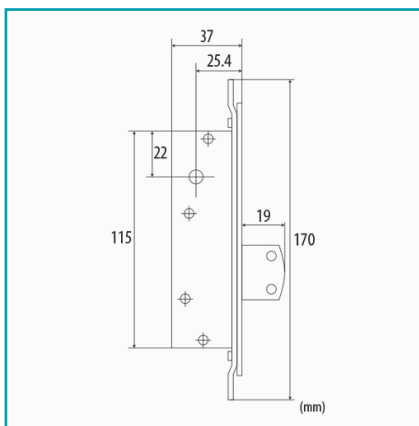

Código de producto: US032 (AL)

Marca: CARBONE

Peso (Kg): 0.4 Kg

Tipo: Cerraduras de Puertas y Ventanas

INFORMACIÓN ADICIONAL

Cerradura De Paleta Para Perfil Angosto, Con Placa Aluminio, 3 Llaves De Cruz.

