

FICHA TÉCNICA

Llave De Tubo Autoajustable De 16-138Mm



CÓDIGO:
YT-22005



Caja Master: 24

Código de Barras: 5906083012976

Código de producto: YT-22005

Marca: YATO

Peso (Kg): 0.6208

Tipo: Herramientas Plomeria

INFORMACIÓN ADICIONAL

Llave De Tubo Autoajustable De 16-138Mm

De Trabajo: 16- 38Mm (5/8"- 1,5"), Mandíbulas Tipo Gancho, 3 Puntos De Contacto Con Tornillo, Longitud Total: 30Cm, Ancho De Mandíbulas: 14Mm, Material De Las Mandíbulas: Acero #45, Mandíbulas Endurecidas: Tratamiento Térmico En Horno De Cinta De Malla De Alambre, Dureza De Las Mandíbulas: 46- 52 Hrc, Las Mordazas Cargadas Por Resorte Permiten Trabajar Como Trinquete, Acabado: Óxido Negro Con Impresión Láser Con Logotipo De Yato, Mango De Plástico De 2 Colores, Peso: 573G

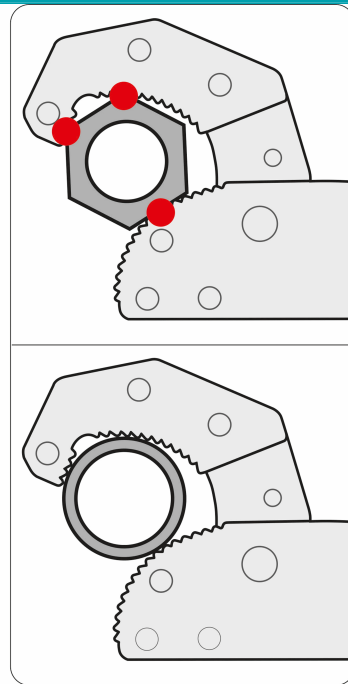

16~38 mm
5/8"~1 1/2"

300
mm

SELF-
ADJUSTING
SAMO-
NASTAWNY

QUICK
RELEASE
SZYBKIE
OTWIERANIE

HARDENED
JAWS
HARTOWANE
SZCZĘKI
HRC 46-52